

Pétanque-Leistungsabzeichen

AG Pétanque Leistungsabzeichen APR 2023



Legeprüfung S.1

Teil L1:

Vorbeilegen

max. 18 Punkte

Die Spielkugel wird in den Zielkreis mit zwei Wertungsbereichen gelegt, die VOR dem Zielkreis liegende Gegnerkugel darf NICHT berührt werden. Die Gegnerkugel liegt 0,3m vor dem Zielkreis.

Je drei Versuche aus zwei Entfernungen (siehe Skizze).

Die Spielkugel bleibt im grünen Wertungsbereich = 2 Punkte, im blauen = 3 Punkte. Wird die Gegnerkugel berührt = 0 Punkte. Die Gegnerkugel wird ggf. zurückgelegt.¹

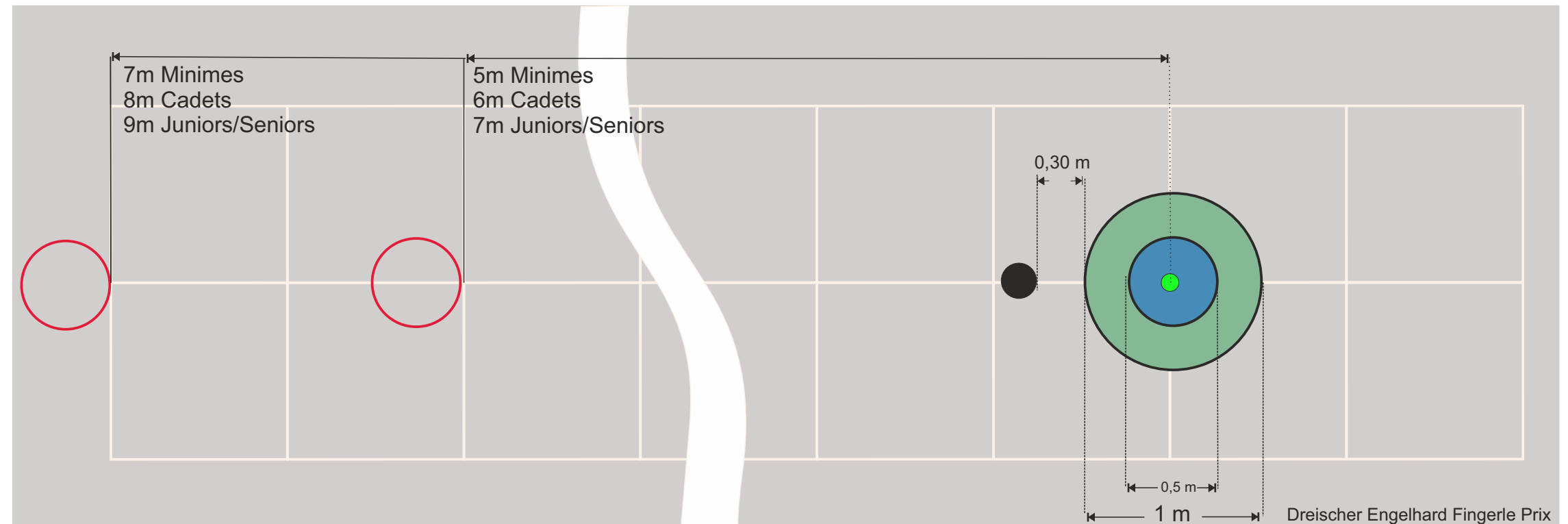

Teil L2:

Spielkugel VOR der Gegnerkugel platzieren (devant) max. 24 Punkte

Die Spielkugel ist VOR die Gegnerkugel zu legen. Die Gegnerkugel liegt so, dass sie von oben gesehen, den lila Bereich gerade nicht berührt. Je drei Versuche aus zwei Entfernungen (s. Skizze). Bleibt die Spielkugel im grünen Wertungsbereich liegen = 2 Punkte, im blauen = 3 Punkte. Bleibt die Spielkugel press an der Gegnerkugel liegen, gibt es 1 Bonuspunkt. Wird die Gegnerkugel so bewegt, dass sie vollständig außerhalb der lila Zone liegt = 0 Punkte. Die Gegnerkugel wird ggf. zurückgelegt.¹

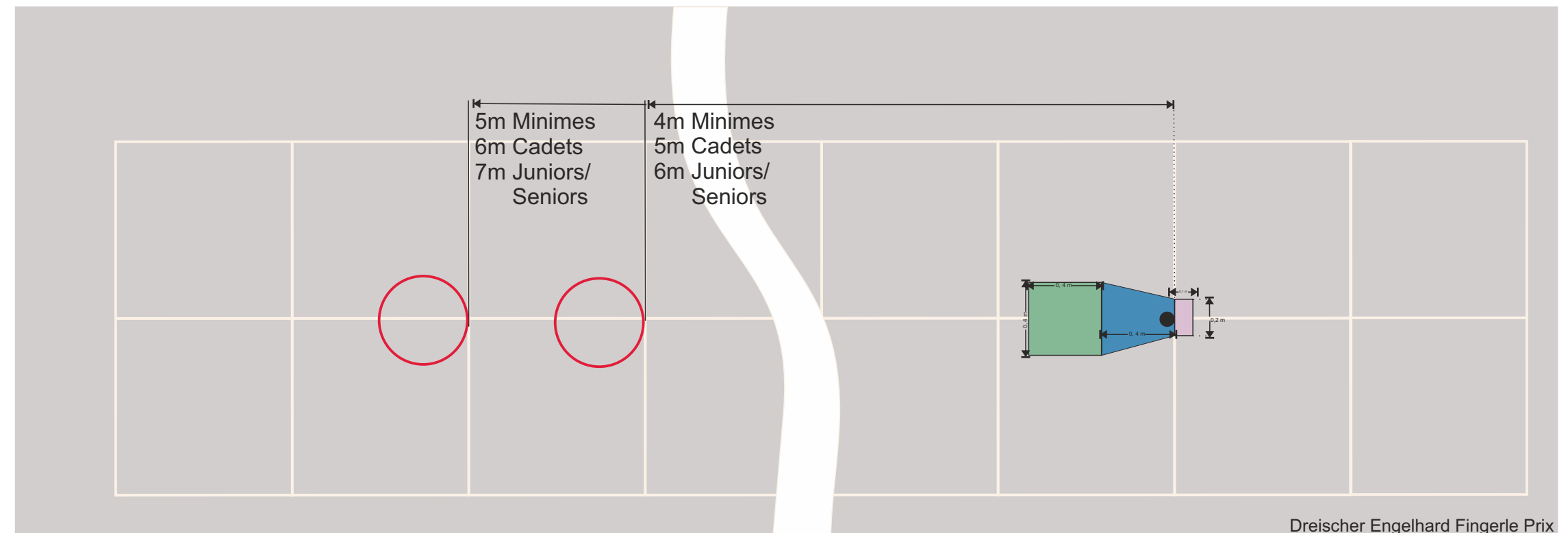

¹ Eine Kugel ist auf der Seite der Linie gültig, auf der sie den Boden berührt, d.h. mehr als die Hälfte der Kugel muss die Linie überschritten haben. Die Spielkugel wird nach jedem Wurf aus dem Spiel genommen. die Prüfung falls erforderlich neu aufgebaut.

Pétanque-Leistungsabzeichen

AG Pétanque Leistungsabzeichen APR 2023

Legeprüfung S.2

Teil L3:

Portée über Barriere max. 18 Punkte

Die Spielkugel wird mit einem hohen Wurf über die Kugelbarriere hinweg in den Zielkreis mit zwei Wertungsbereichen gelegt. Die Kugelbarriere liegt mittig 1,5m vor dem Zielkreis. Je drei Versuche aus zwei Entfernungen (s. Skizze).

Bleibt die Spielkugel im grünen Wertungsbereich liegen, gibt es 2 Punkte, im blauen 3 Punkte.

Berührt die Spielkugel die Kugelbarriere oder setzt vor ihr auf, gibt es 0 Punkte.¹

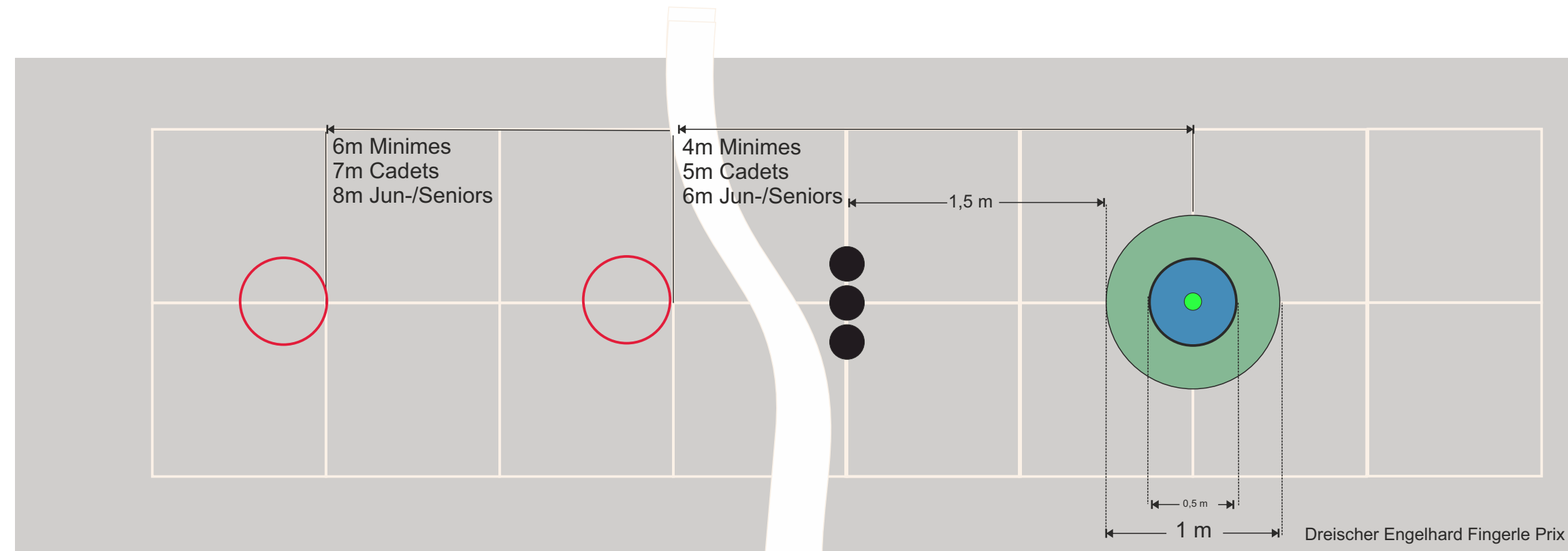

Teil L4:

„Rote“ Kugel vorspielen („drücken“) max.

24 Punkte

Mit der Spielkugel wird die vor dem Zielkreis liegende Treffkugel in den Zielkreis mit zwei Wertungsbereichen vorgespielt (gedrückt). Die Treffkugel liegt 0,20m vor dem Zielkreis.

Je drei Versuche aus zwei Entfernungen (s. Skizze).

Bleibt die Treffkugel im grünen Wertungsbereich liegen = 2 Punkte, im blauen = 3 Punkte. Die Treffkugel wird nach jedem Wurf zurückgelegt.

Bleibt die Spielkugel ebenfalls im Zielkreis liegen, gibt es 1 Bonuspunkt.

Überquert die Spielkugel aber die hintere Linie (1 m hinter dem Zielkreis) gibt es 1 Minuspunkt, auch wenn die Treffkugel im Zielkreis liegenbliebe.¹

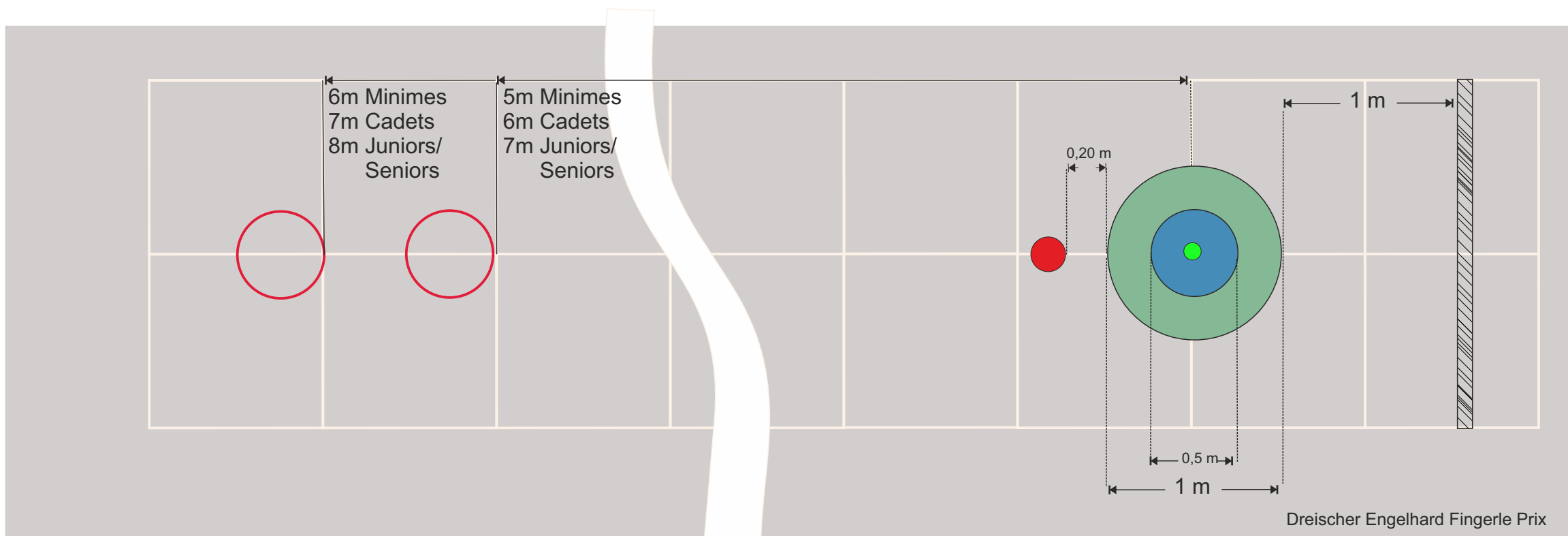

¹ Eine Kugel ist auf der Seite der Linie gültig, auf der sie den Boden berührt, d.h. mehr als die Hälfte der Kugel muss die Linie überschritten haben. Die Spielkugel wird nach jedem Wurf aus dem Spiel genommen. die Prüfung falls erforderlich neu aufgebaut.

Pétanque-Leistungsabzeichen

AG Pétanque Leistungsabzeichen APR 2023



Schießprüfung S.1

Teil S1:

Maximum an Spielpunkten
max. 24 Punkte

Im/am Zielkreis liegen 3 „rote“ (eigene) Kugeln. Den Punkt hat die dunkle Gegnerkugel. Durch Schießen der Gegnerkugel sollen maximale Spielpunkte erzielt werden. Aus 2 Entfernungen je 3 Versuche (s. Skizze). Die Spielkugel darf nicht vor dem Zielkreis aufkommen.

1 bis 3 Punkte je nach erzielten Spielpunkten: Die Gegnerkugel wird geschossen oder so bewegt, dass die „roten“ Kugeln Spielpunkte erzielen (in Bezug auf die Zielkugel).

1 (Bonus-)Punkt: Bleibt die Spielkugel nach Treffen der Gegnerkugel im Zielkreis so liegen, dass sie einen Spielpunkt erzielt, gibt es einen (ggf. zusätzlichen) Punkt.

0 Punkte: Die Spielkugel trifft zuerst das Cochonnet oder eine der „roten“ Kugeln. ¹ s. Aufbauhilfe

Teil S2:

Hintere Gegnerkugel
schießen max. 24 Punkte

Die dunkle, hintere Treffkugel wird aus dem Zielkreis geschossen. Je drei Versuche aus 2 Entfernungen (s. Skizze).

Die Spielkugel darf nicht vor dem Zielkreis aufkommen.

1 Punkt: Die dunkle Treffkugel wird berührt oder getroffen, bleibt aber im Zielkreis liegen.

3 Punkte: Die Treffkugel wird aus dem Zielkreis geschossen.

Wird die Treffkugel aus dem Zielkreis geschossen UND die Spielkugel bleibt dann im Zielkreis liegen, gibt es 1 Bonuspunkt.

Wird zuerst die „rote“ eigene

Kugel getroffen, gibt es 0 Punkte. ¹ s. Aufbauhilfe

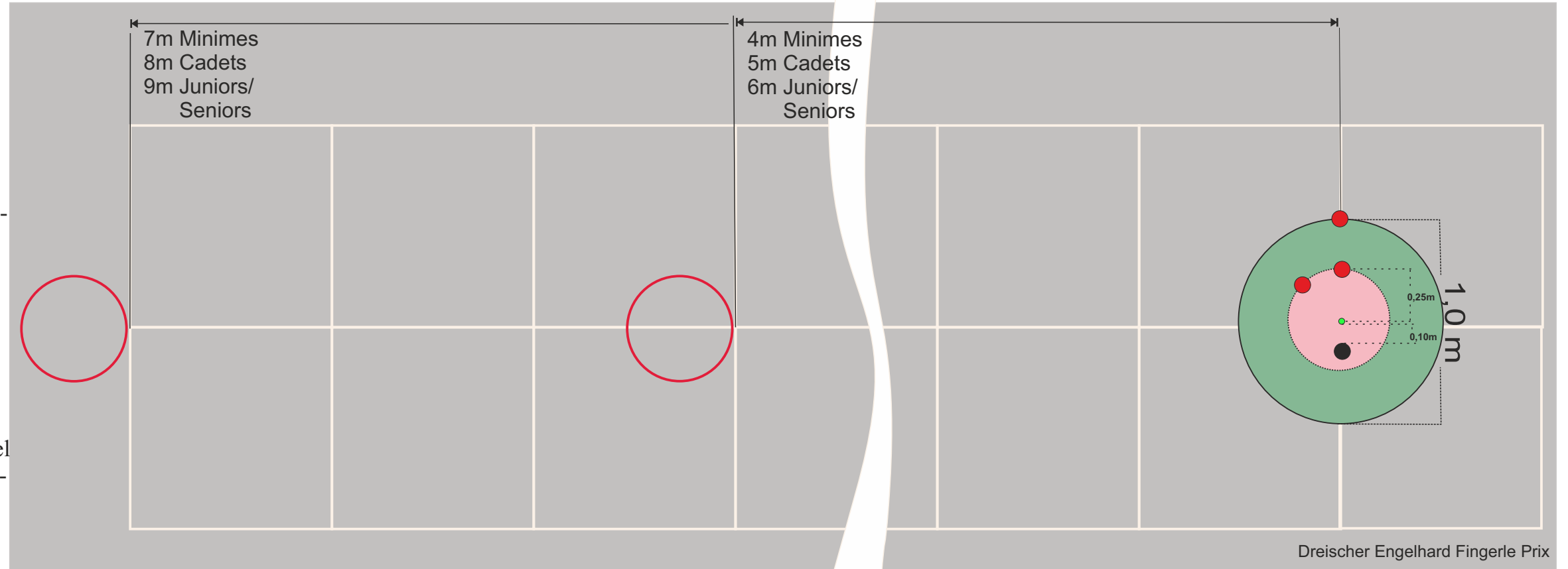

Dreischer Engelhard Fingerle Prix

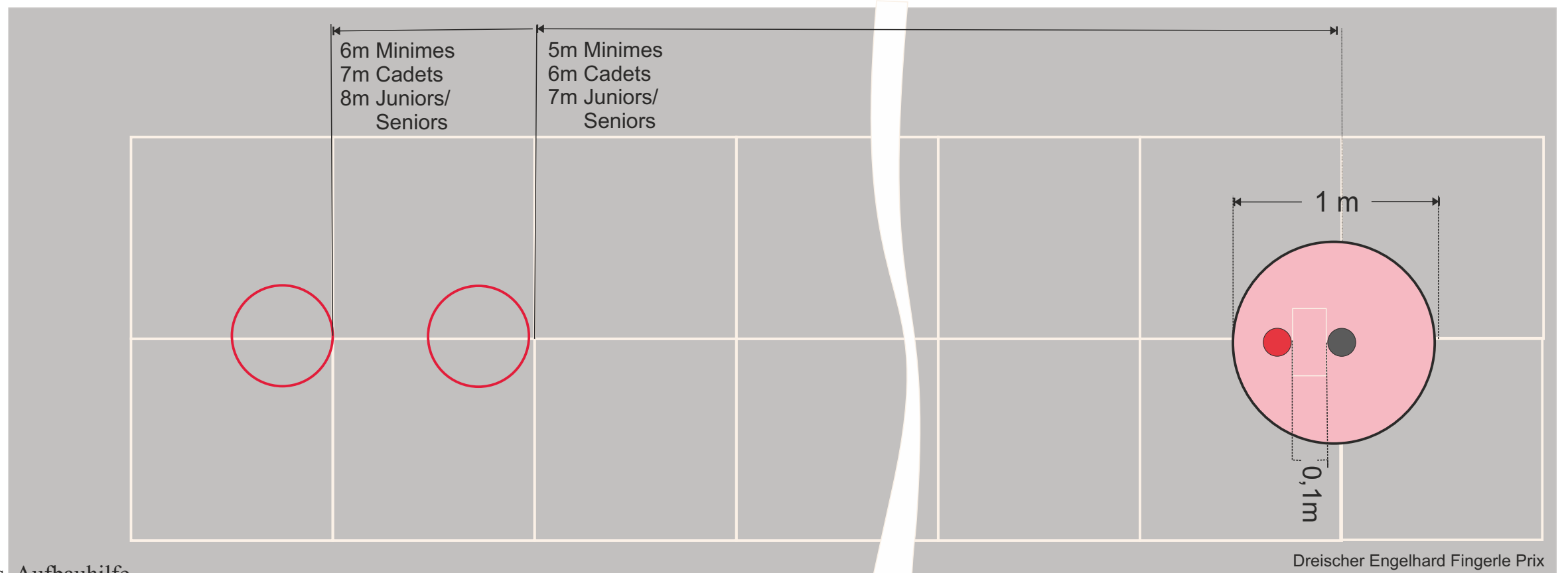

Dreischer Engelhard Fingerle Prix

Petanque-Leistungsabzeichen

AG Pétanque Leistungsabzeichen APR 2023

Schießprüfung S.2

Teil S3:

Zielkugel „Cochonnet“ schießen

max. 18 Punkte

Das Cochonnet wird aus dem Zielkreis geschossen. Je drei Versuche aus 2 Entfernungen (s. Skizze). Die Wurfart kann frei gewählt werden, die Spielkugel kann vor dem Zielkreis aufkommen.

1 Punkt: Das Cochonnet wird berührt oder getroffen, bleibt aber im Zielkreis liegen.

3 Punkte: Das Cochonnet wird aus dem Zielkreis geschossen.¹

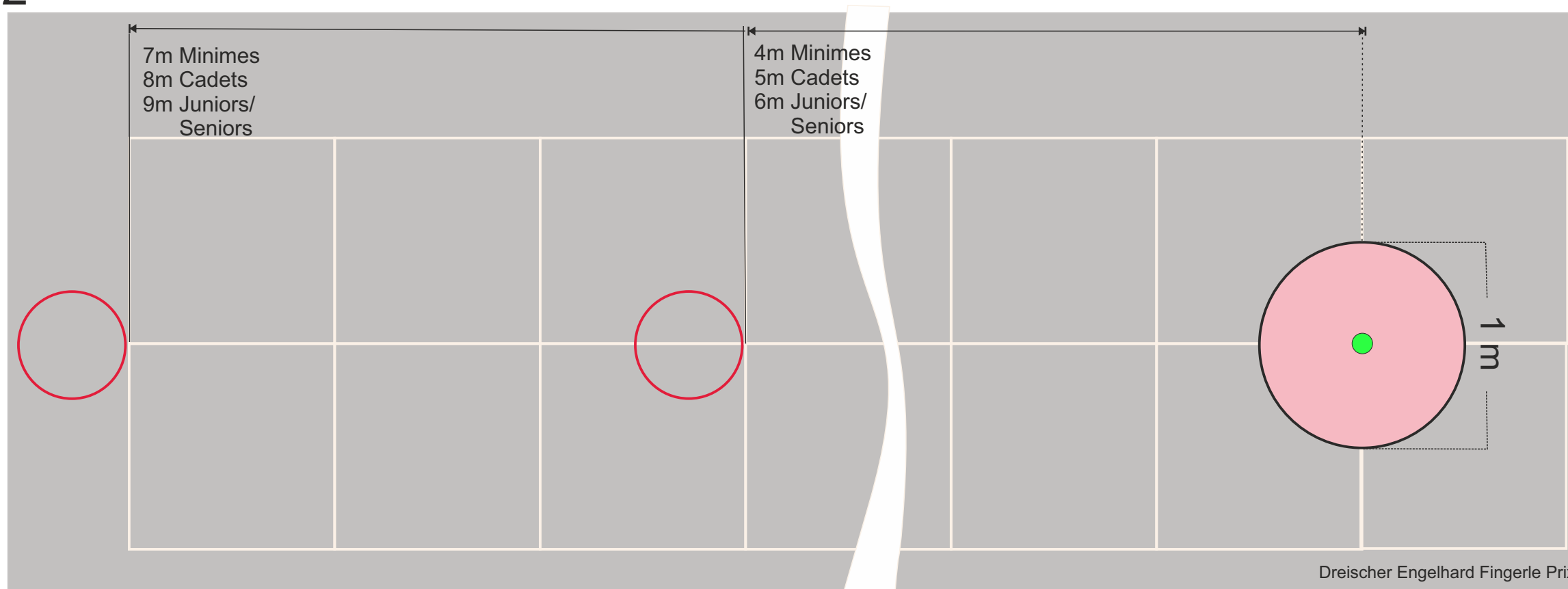

Teil S4:

Gegnerkugel schießen
max. 24 Punkte

Die dunkle, mittig im Zielkreis liegende Treffkugel wird aus dem Zielkreis geschossen. Je drei Versuche aus 2 Entfernungen (s. Skizze). Die Spielkugel darf nicht vor dem Zielkreis aufkommen.

1 Punkt: Die dunkle Treffkugel wird berührt oder getroffen, bleibt aber im Zielkreis liegen.

3 Punkte: Die Treffkugel wird aus dem Zielkreis geschossen.

Wird die Treffkugel aus dem Zielkreis geschossen UND die Spielkugel bleibt dann im Zielkreis liegen, gibt es 1 Bonuspunkt.

Auf Wunsch kann die „rote“ eigene Kugel analog links platziert werden.

Wird zuerst die „rote“ Kugel getroffen, gibt es 0 Punkte.¹

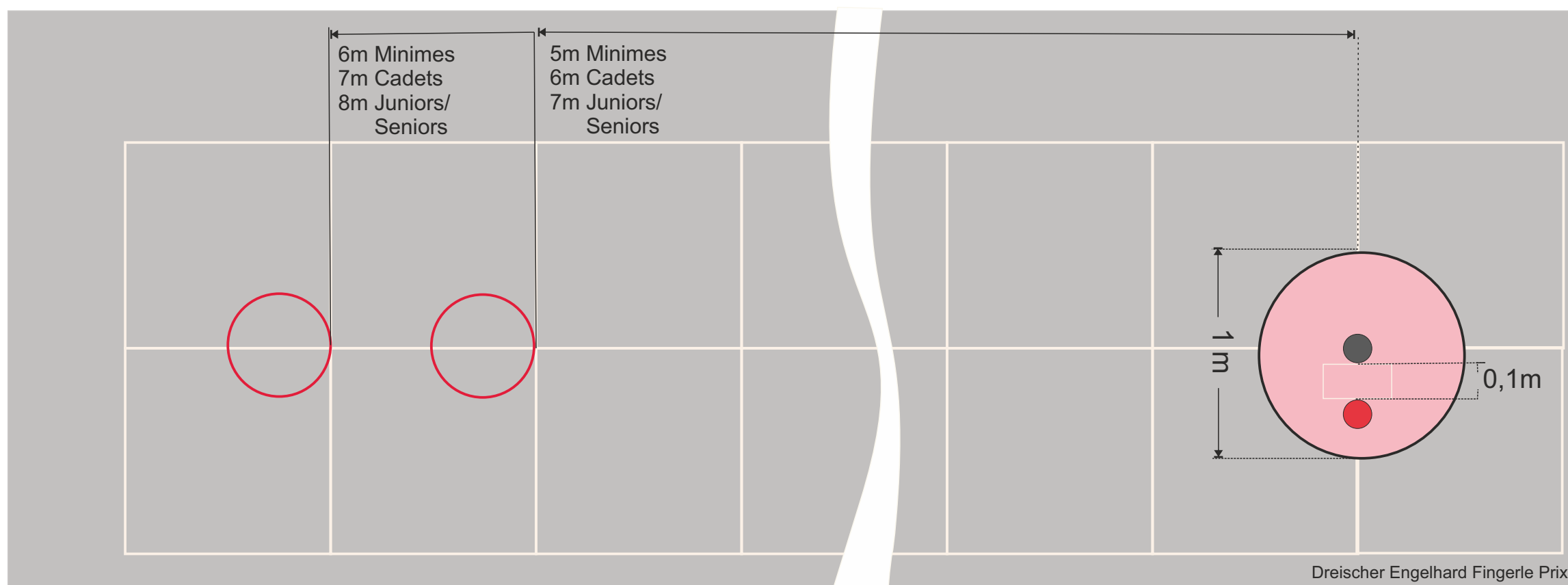

Petanque-Leistungsabzeichen APR 2023

Aufbauhilfen:

Legeprüfung Teil L2

Schießprüfung Teil S1

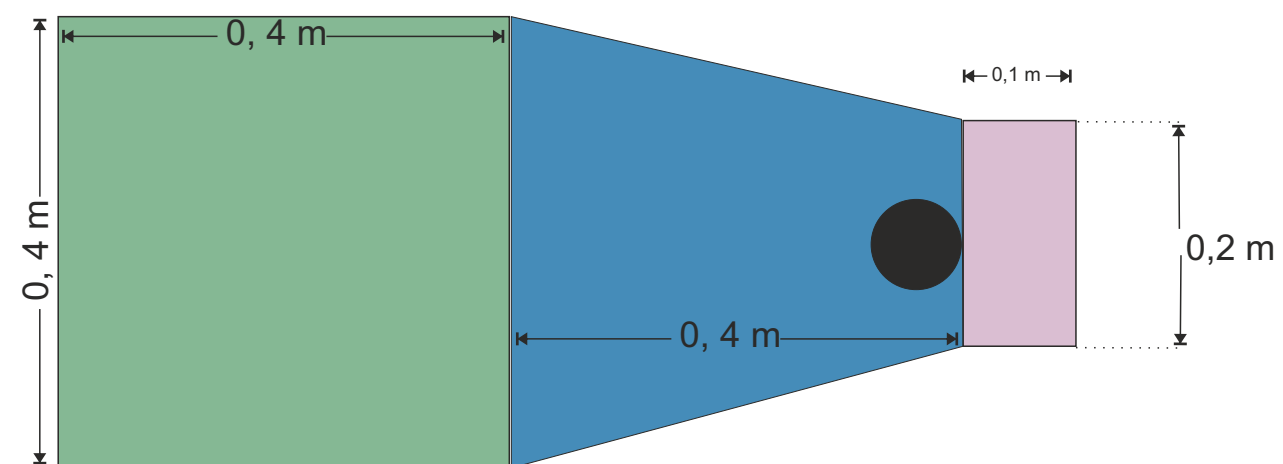

Für alle Lege-/Schießprüfungen gilt:

¹ Eine Kugel ist auf der Seite der Linie gültig, auf der sie den Boden berührt, d.h. mehr als die Hälfte der Kugel muss die Linie überschritten haben. Die Spielkugel wird nach jedem Wurf aus dem Spiel genommen, die Prüfung wird falls erforderlich neu aufgebaut.

- Gegnerkugel
- Cochonnet/Schweinchen
- „eigene“ Kugel

